

XH-PCMS-H-E

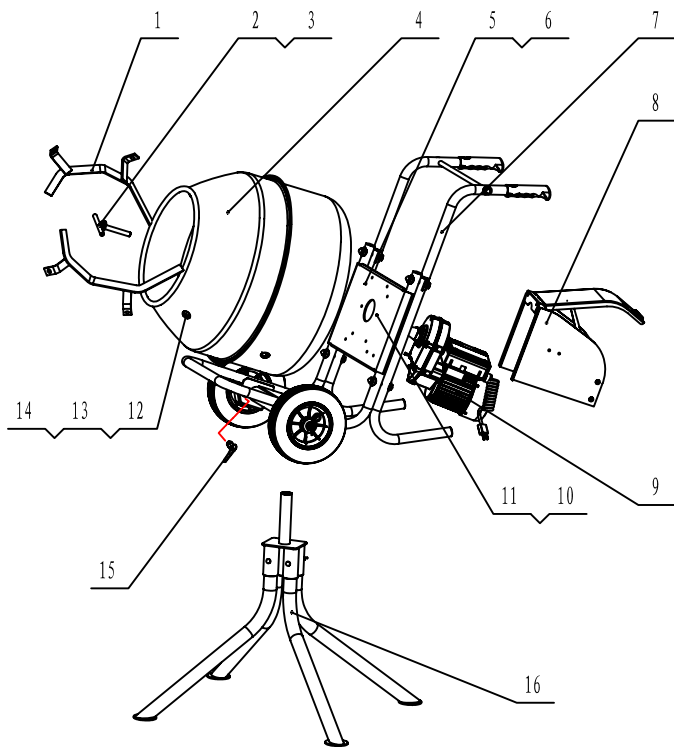

技术要求

- 1、零件图纸按部件配置分类，不代表发货前装配。
- 2、零部件客户装配参见说明书。
- 3、包装前必须保证各部件合格。

16	XH-PCMS-H-02	支脚组件	1	装配件			
15	XH-PCMS-H-01	拉销机构	1	装配件			
14	GB/T6170 M12	M12螺母	4	20#			镀锌
13	GB/T93 12	M12弹垫	4	65Mn			发黑
12	订制	M12X25大圆头十字螺钉	4	20#			镀锌
11	GB/T899.1 M6	M6锁紧螺母	4	组件			镀锌
10	GB/T97.1 6	M6平垫	4	Q195			镀锌
9	XH-PCMS-HBA(E)	HBA(E)型减速机	1	装配件			
8	XH-PCMS-HCB	三面电机罩	1	装配件			
7	XH-PCMS-HAD	HAD机架装配	1	组零件			
6	GB/T6177.1 M6	M6法兰面螺母	6	20#			镀锌
5	订制	M6X12十字大圆头螺钉	6	20#			镀锌
4	XH-PCMS-HDC	28° 伞柄体	1	组零件			
3	XH-PCMS-HDC-03	平垫	1	Q195 (料厚5)			镀锌
2	XH-PCMS-HDC-02	HDC常规T型螺柱	1	组零件			镀锌
1	XH-PCMS-HEA	常规搅拌手	2	组零件			

序号	代号	名称	数量	材料	单件		备注
					重量	总计	
装配件					永康市协恒实业有限公司		
H-E型搅拌机装配							
XH-PCMS-H-E							

借 (用)	用
件	件
登	登
记	记
日期	日期
审核	日期
日期	日期

设计	审核	日期	图样标记	数量	比例
校对	批准		B		1:12
工艺	日期		共张	第张	